

INSTRUKCJA MONTAŻU OŚCIEŻNICY MASKUJĄCEJ „CMOK”

CLASSEN[®]

UWAGA! Ościeżnica powinna być montowana w pomieszczeniach z wykończonymi ścianami i podłogami (malowanie, tapetowanie, kafelkowanie, układanie paneli podłogowych, wykładzin itp.). Maksymalna wilgotność pomieszczeń nie może przekraczać 60%. Nie wolno montować ościeżnicy na świeżo wymurowanym lub otynkowanym murze. Przed montażem należy sprawdzić wszystkie elementy ościeżnicy pod kątem występowania wad jakościowych. Zamontowane elementy z widocznymi wadami nie podlegają reklamacji. Do montażu nie zaleca się stosowania taśm malarskich pokrytych warstwą kleju kauczukowego. Taśmę malarską należy usunąć do 2 godzin od jej naklejenia.

Rys. 1

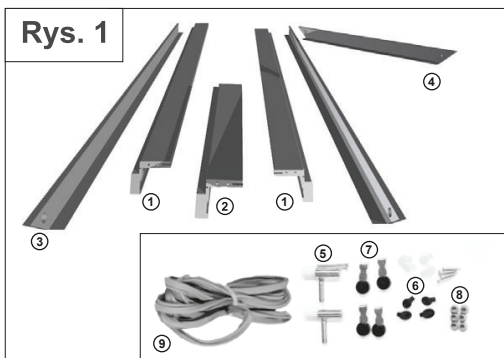

Rys. 2

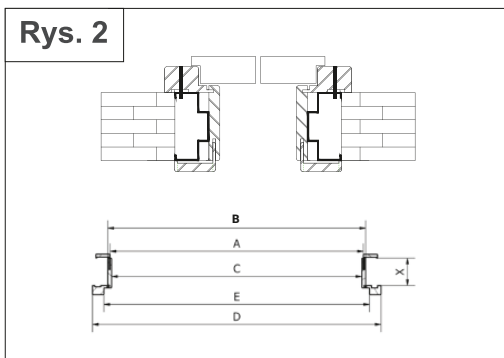

Tab. 1

OŚCIEŻNICA CMOK

Wym.	A	B	C	D	E
"60"	574	593	561	723	626
"70"	674	693	661	823	726
"80"	774	793	761	923	826
"90"	874	893	861	1023	926
"100"	974	993	961	1123	1026
"110"	1074	1093	1061	1223	1126

Rys. 3

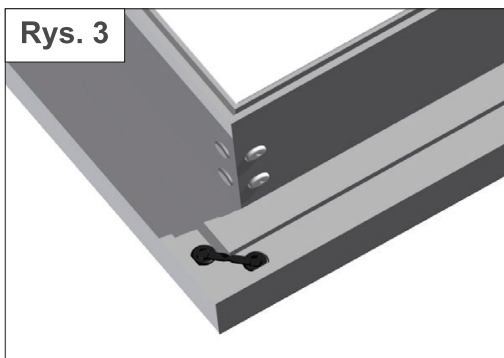

1. Przed rozpoczęciem montażu porównać informacje podane na kartonie z własnym zapotrzebowaniem. Wbudowane lub zmontowane ościeżnice z wadami, które można było stwierdzić przed montażem, nie podlegają roszczeniom w ramach rękojmi. Wszelkie świadczenia w ramach wymiany dokonywane są do wysokości górnej granicy wartości poszczególnych części.

2. Sprawdź, czy opakowanie zawiera wszystkie elementy ościeżnicy i czy nie są one uszkodzone. Kompletna ościeżnica składa się z:

- a) element bazowy pionowy x2 (baza)
- b) element bazowy poziomy x1 (belka)
- c) opaska regulacyjna pionowa x2
- d) opaska regulacyjna pozioma x1
- e) zawiasy wkręcane z wkrętami x2
- f) łączniki narożnika plastikowy z wkrętami 3,5 x 25 - 4 kpl.
- g) łącznik narożnika mimośrodowy - 4 szt.
- h) zaślepki - 6 szt.
- i) uszczelka

3. Zestaw narzędzi potrzebnych do montażu ościeżnicy: rozpórki, kliny drewniane, poziomicę, wkrętak krzyżowy, wiertarkę, wkręty 5 mm lub 6 mm x 60 mm z kołkami rozporowymi - 6 szt., silikon/klej montażowy.

4. Elementy ościeżnicy należy rozpakować i ułożyć na czystej powierzchni w bezpośrednim sąsiedztwie otworu drzwiowego.

5. Sprawdzić krzywizny/wybrzuszenia ościeżnicy stalowej oraz możliwość montażu na niej ościeżnicy CMOK - wymiary ościeżnicy CMOK (Tab. 1).

Uwaga! Proszę zwrócić szczególną uwagę na wymiar B!

6. Za pomocą łączników mimośrodowych oraz plastikowych łączników narożnika łączymy ze sobą elementy bazowe pionowe z elementem bazowym poziomym (belka) (Rys. 3).

7. Sprawdzić pasowość tak złożonych elementów w otworze zabudowanym ościeżnicą stalową. Ościeżnicę wyrównujemy i blokujemy przy pomocy poziomici i klinów (Rys. 4).

8. Zaznaczamy w obydwu elementach bazowych pionowych 3 punkty, gdzie będzie mocowana ościeżnica do muru/ościeżnicy stalowej za pomocą wkrętów z kołkami (nie występują w zestawie) (Rys. 5).

9. Nawiercamy wiertłem po 3 otwory w elementach bazowych pionowych wiertłem o średnicy 5-6 mm (w zależności od grubości wkrętu) na wylot elementu bazowego, tak, żeby pozostał ślad na murze/ościeżnicy stalowej (miejsce nawiercania otworu pod kołek rozporowy). Kładziemy ponownie połączone elementy ościeżnicy na płaskiej powierzchni.

10. W elementach bazowych wcześniej nawiercone otwory rozwiercamy wiertłem 8 mm na głębokości max. 10 mm - otwór pod zaślepkę (grzybek wkrętu musi się schować). Zaznaczone wcześniej miejsca kotwienia w murze/ościeżnicy stalowej rozwiercamy pod grubość kołka i wkładamy go w to miejsce.

11. Ponownie połączone ze sobą elementy bazowe z belką nakładamy na starą ościeżnicę stalową. Zablockować ościeżnicę przed wypadnięciem klinami/uchwytem montażowym. Ustawić poziom górnej belki oraz pion elementów bazowych, korygując ich położenie za pomocą klinów. Umocnić

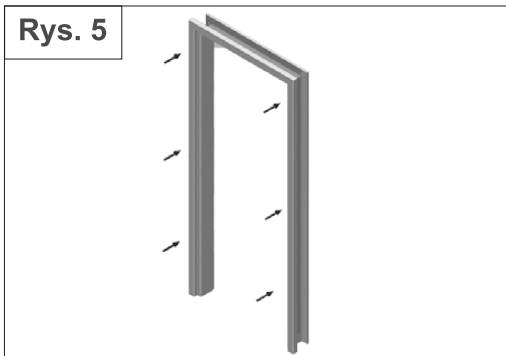
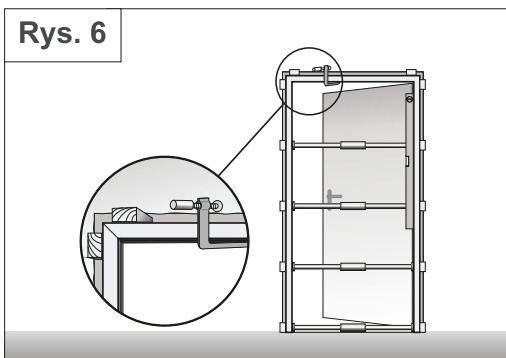
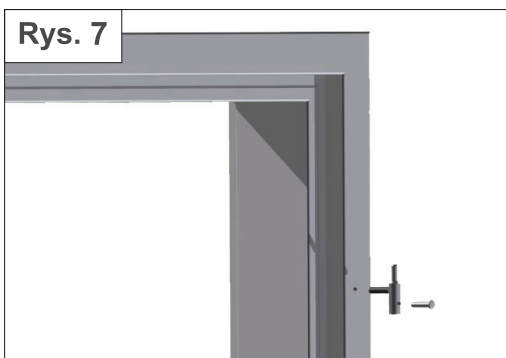
Rys. 4**Rys. 5****Rys. 6****Rys. 7**

ościeżnicę przy pomocy listew rozporowych. W celu ochrony ościeżnicy przed zadrapaniami końce listew należy zabezpieczyć filcem. (Rys. 6).

12. Mocujemy ościeżnicę za pomocą wkrętów do muru w miejscu wcześniej przygotowanym. Maskujemy otwory plastikowymi zaślepkami. Zamontować uszczelkę (w razie potrzeby wklejamy za pomocą silikonu lub kleju montażowego).

13. Wkręcamy dwa srebrne zawiasy. Osadzamy skrzydło drzwiowe i sprawdzamy prawidłowość przylegania do ościeżnicy - możliwa korekta ustawienia zawiasów. Po ustawieniu blokujemy zawias za pomocą dolnego wkrętu (Rys. 7).

14. Usuwamy rozpórki, kliny drewniane, uchwyt montażowy.

15. Za pomocą łączników mimośrodowych łączymy ze sobą opaskę regulacyjną bazową z poziomą. Następnie zakładamy opaskę na ościeżnicę.

UWAGA!

Przy doborze klamki ważny jest jej kształt. Rączka klamki nie może wychodzić poza trzpień (Rys. 8).

Zwróć uwagę na miejsce łączenia podłóg oraz przesunięcie skrzydła po zamontowaniu ościeżnicy CMOK (Rys. 9).

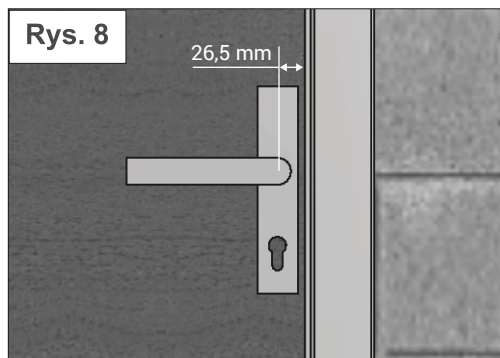
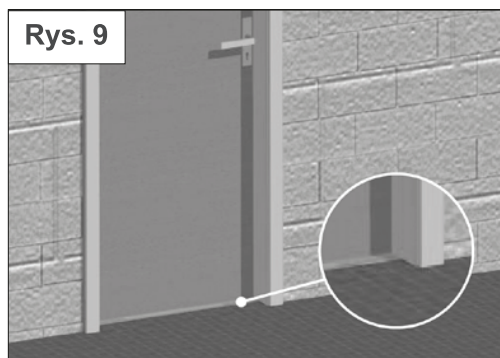
Rys. 8**Rys. 9**

CLASSEN

Classen-Pol S.A.
ul. Wyzwolenia
44-292 Zwonowice k. Rybnika
tel.: +48 (32) 429 20 00
e-mail: biuro@classen.com.pl

www.classen.pl

